

Használati utasítás

Fitness karkötő



TKY-S03



Kérjük, az első használat előtt töltsse fel teljesen az órát!



1. Karkötő funkciók

Testhőmérséklet monitorozás, pulzuszámolás, vérnyomásmérés, osmn minőségellenőrzés, üzenetértesítés, a képernyő megvilágításához kéz emelése, mozgásszegény emlékeztető, alkalmazásadatok szinkronizálása, elemzés és jelentések.

Alapműveletek

Az eszköz bekapcsolásához nyomja meg hosszan 5 másodpercig az érintőgombot.

Érintőgomb - rövid megnyomás: Megnyitja az óra képernyőt.

Érintőgomb - hosszan nyomja meg: Belépés a menübe.



2. Töltés

Ügyeljen arra, hogy teljesen feltöltött karkötőt használjon.

A töltő kimeneti feszültsége: 5V

Töltési idő: 1,5 - 2 óra.

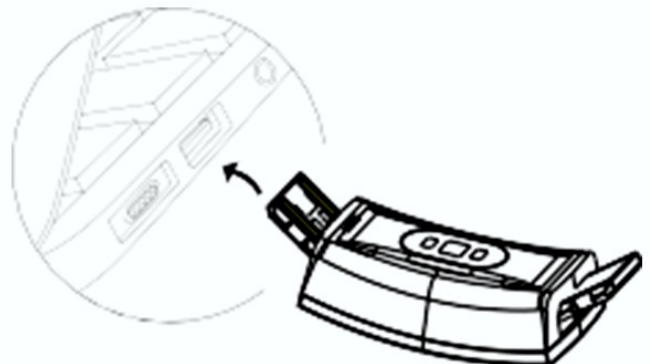
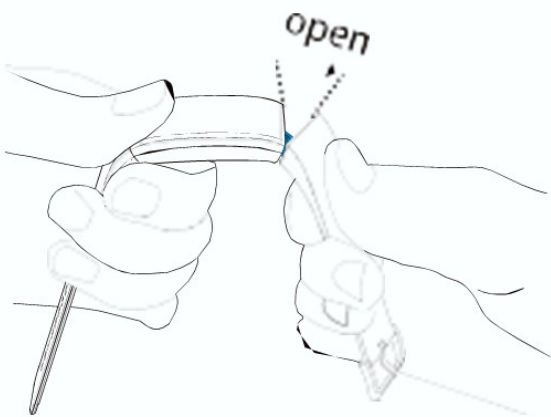

3. Karkötő interfészek

A fő felületen nyomja meg és tartsa lenyomva az interfészek megváltoztatásához.



Lépésszámláló \ távolság \ kalória

Jegyzet! 12:00 órakor a karkötő adatai automatikusan törlődnek.

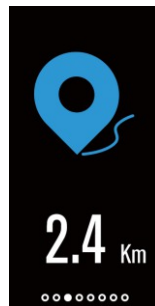
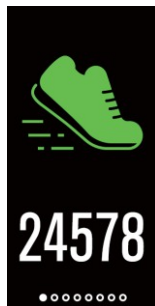

5. Egészség

A testhőmérséklet ellenőrzése

Addig koppintson az érintőképernyőre, amíg meg nem jelenik az "egészség" ikon, hosszan nyomja meg az érintőképernyőt a hőmérő felületéhez való belépéshez. Az intelligens szalagot a bal csuklón kell hordani, 1,5 cm-re a csukló ízületétől. Ellenőrizze, hogy az intelligens szalag elég közel van-e a bőrhöz a hőmérséklet észleléséhez. (Használja a hőmérő funkciót 10 perces karkötő használat után).



A pulzus monitorozása

Érintse meg az érintőképernyőt addig, amíg meg nem jelenik az "egészség" ikon, hosszan nyomja meg az érintőképernyőt, hogy belépjen az "impulzus" felületre, mint a következő képen.

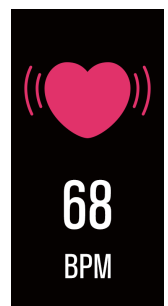

A pulzus monitorozása

Az "egészség" felületen nyomja meg hosszan az érintőképernyőt, hogy belépjen a "vérnyomás" módba.
(Kérjük, ne lépjen ki a menüből, amíg az adatok meg nem jelennek).



Vér oxigén monitorozása

Az "egészség" felületen nyomja meg hosszan az érintőképernyőt, hogy belépjen az "Oxigén" módba.
(Kérjük, ne lépjen ki a menüből, amíg az adatok meg nem jelennek).



Az alvás minőségének ellenőrzése

Az alvásfigyelési időszak 22:00-08:00. A karkötő az aznap keletkezett alvási adatokat jeleníti meg. Másnap a karkötő csatlakoztatható a Bluetooth-hoz, hogy szinkronizálhassa az alkalmazásban a valós időben gyűjtött adatokat.

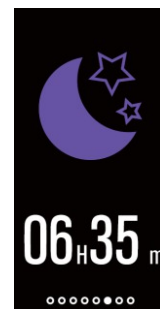

6. Sport

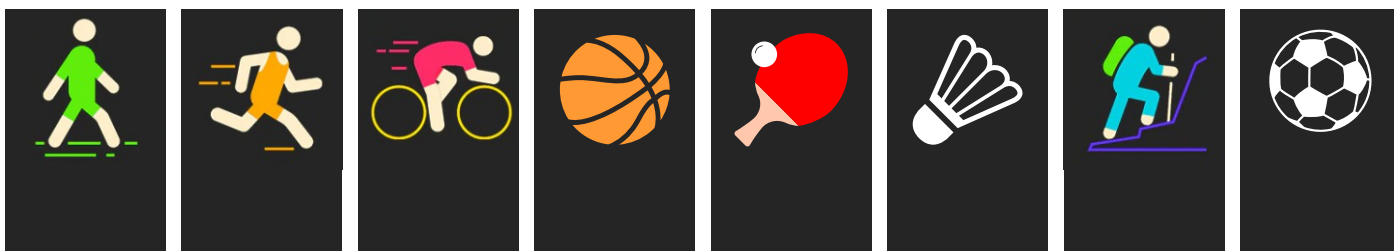

Ebben a menüben különféle sportmódokat választhat ki. Hosszan nyomja meg az érintőpadot a sport módba való belépéshez és a kapcsolódó sportadatok előállításához. Röviden nyomja meg a lépések, a pulzusszám, a kalóriabevitel, a tényleges idő, a testmozgás időtartama stb. Megjelenítéséhez. A sport mód szüneteltetéséhez nyomja meg és tartsa lenyomva az érintőpadot, majd nyomja meg röviden a sport módból való kilépéshez.



7. Üzenetek

A "push" értesítések megjelennek a képernyőn: Facebook, Messenger, WhatsApp, e-mail stb.



8. Több - Egyéb lehetőségek

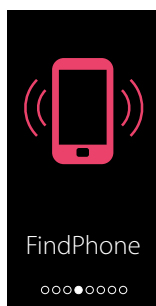



10. Bluetooth kapcsolat

1. Kapcsolja be a karkötőt.
2. Kapcsolja be a Bluetooth-ot a telefonján.
3. Olvassa be a mellette található QR-kódot az „Youth Health” alkalmazás letöltéséhez, vagy keressen rá a „Youth Health” kifejezésre a Google Playen vagy az App Store-ban.
4. A telepítés után nyissa meg az "Ifjúsági egészség" alkalmazást, az "Eszköz" részben adja meg az "Eszköz hozzáadása" lehetőséget, és válassza ki a listából a karkötő nevét. (pl.: MTB018T)
5. Ha a mobiltelefon már korábban is csatlakozott a karkötőhöz, amikor a Bluetooth be van kapcsolva, akkor automatikusan újra csatlakozik a karkötőhöz.

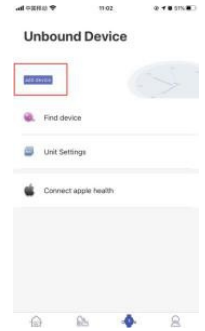

11. Youth Health alkalmazás

A "Youth Health" alkalmazás telepítése után kattintson a "My" felületre, hogy az elején beállítsa a felhasználói információkat - avatar, becenév, nem, magasság, súly stb. Ezután a telefon és a karkötő párosul Bluetooth-on keresztül, és a mobil alkalmazás is csatlakozik a karkötőhöz. (Lásd: Bluetooth párosítási lépések). A karkötő és a mobil alkalmazás közötti sikeres kapcsolat után a sportadatok automatikusan szinkronizálódnak: lépések, alvás, pulzus, vérnyomás, vér oxigén és testhőmérséklet.

Ez az 5 mód és adatgyűjtés csak a karkötő csatlakoztatása után fejezhető be, és valós időben szinkronizálható a mobilalkalmazással, az alábbi képek szerint:

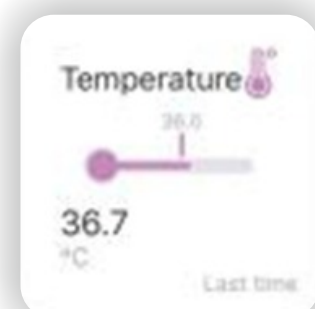
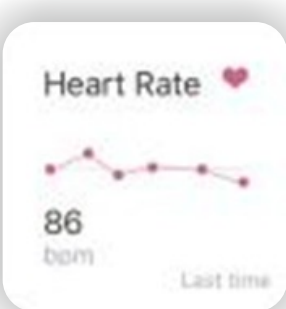
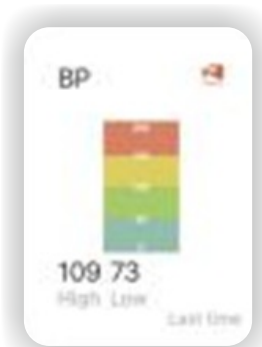

Felhívjuk figyelmét, hogy az indításkor a lépések és az alvó állapot alapértelmezés szerint engedélyezett.



12. Sportadatok elemzése és jelentése

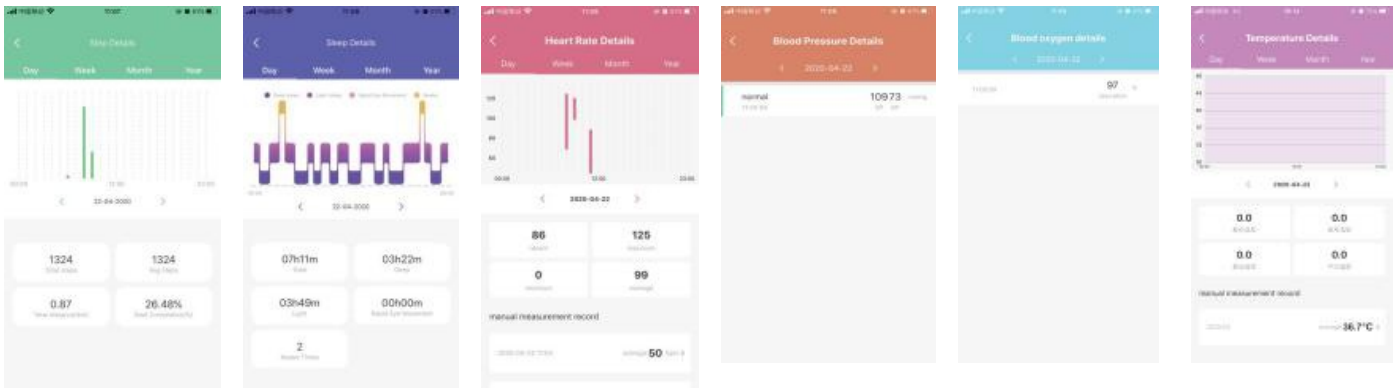

13. Opciók

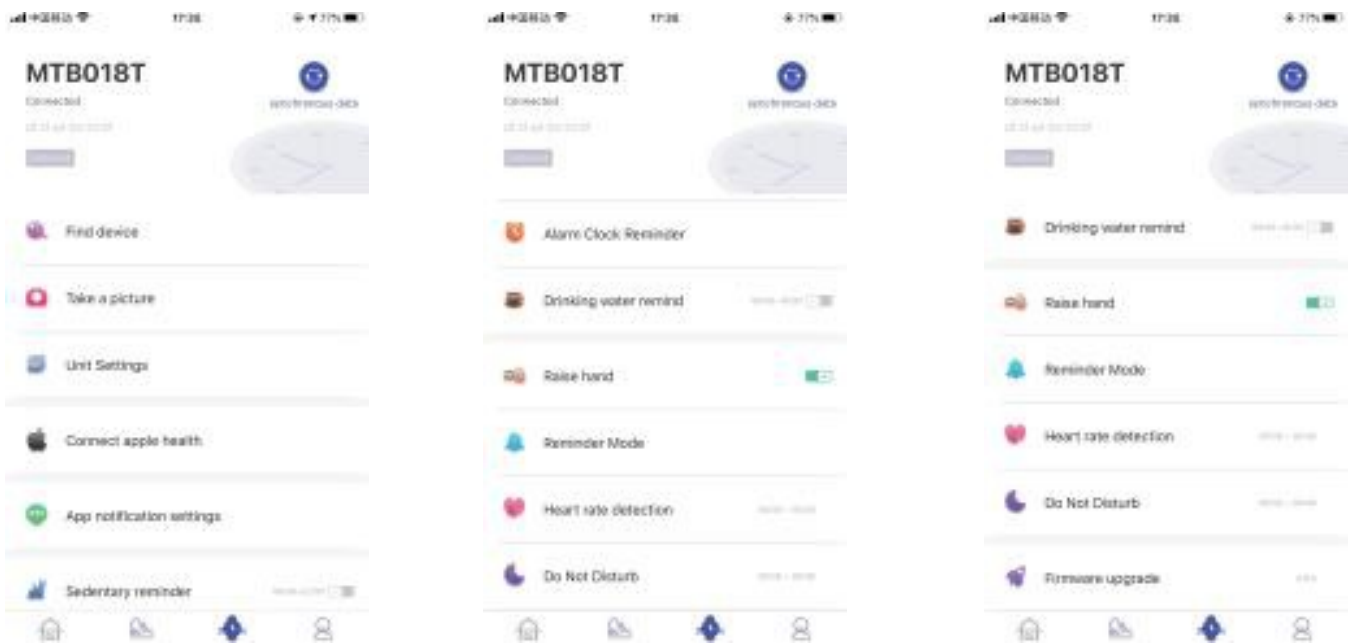

A következő funkciók csak akkor hajthatók végre, ha a karkötő sikeresen csatlakozik az alkalmazáshoz.

Az eszköz megkeresése: Ha nem találja a karkötőt, kattintson az "Eszköz keresése" gombra. A karkötő csak akkor fog rezegni vagy világitani, ha továbbra is Bluetooth-on keresztül csatlakozik a telefonhoz.

Kép készítése: Kattintson a telefon alkalmazás képkészítési funkciójára. a kép készítéséhez egy ikon jelenik meg a karkötőn.

Értesítések: Beleértve a hívás értesítést, az SMS értesítést, az alkalmazás értesítést és más funkciókat. Például, amikor a telefon hívást fogad, a karkötő rezeg, hogy emlékeztesse.

Ülő emlékeztető: Állítsa be az időszakot az elejétől a végéig, az ülő időintervallumot (percek), a lépéseket, kattintson rá az ismétlés beállításához, és a karkötő rezeg, hogy emlékeztesse Önt.

Ébresztőóra: Adja hozzá az ébresztési időt, az intelligens karkötő rezeg, világít és megjeleníti a riasztás ikont.

Emlékeztető: „Igyon vizet”: Állítsa be a megfigyelési időszakot, ekkor a karkötő emlékeztet arra, hogy a megadott időn belül rendszeres időközönként igyon vizet. A képernyőn egy csésze ikon jelenik meg.

"Emelje fel a kezét" funkció a képernyő megvilágításához: Emelje fel a kezét, és billentse maga felé a karkötőt, és a karkötő képernyő automatikusan bekapcsol.

Szívritmus monitorozás: Indítsa el a pulzuszórást, és állítsa be a megfigyelési időszakot, és a karkötő megkezdi annak ellenőrzését.

"Ne zavarjanak" üzemmód: Ha ez a mód be van kapcsolva, a beállított leküldéses értesítéseknek nem lesz fényes képernyőjük, és a karkötő sem rezeg.



14. Jellemzők

Processzor: BK3431

Képernyő: 0,96 hüvelykes TFT LCD

Akkumulátor kapacitása: 90 mAh

Vízállóság: IP67

Felhasználási idő: 5-7 nap

Kompatibilis operációs rendszer: Android 5.1+, iOS 8.0+

Bluetooth: BLE 4.0



15. Gyakori problémák

1. Nem nyílik meg. A karkötő első használatakor a karkötő aktiválásához csatlakoztassa a töltőt. Ha a karkötő nincs betöltve, kérjük, töltsse fel teljesen.

2. Nincs Bluetooth-kapcsolat. Kérjük, ellenőrizze, hogy a mobiltelefon és a karkötő Bluetooth-ja be van-e kapcsolva. Győződjön meg arról, hogy a karkötő nincs összekapcsolva más fiókokkal, amikor Bluetooth-on keres. A Bluetooth-kapcsolat létrehozásakor lehetőleg tartsa a telefont és a karkötőt a lehető legközelebb.

3. A Bluetooth automatikusan megszakad, ami azt jelenti, hogy az üzenetek nem jeleníthetők meg. Ha a karkötő nem képes üzeneteket fogadni, kérjük, erősítse meg, hogy a telefonalkalmazás a háttérben fut, és az üzenetértesítés aktiválva van. Ellenőrizze azt is, hogy a "Ne zavarjanak" mód be van-e kapcsolva.

4. Adatszinkronizálás. Ha a sportra, alvásra, pulzusra vonatkozó adatai nincsenek szinkronban a telefonalkalmazással, próbálja meg kihúzni a Bluetooth-t, majd csatlakoztassa újra.

5. Ez az eszköz nem helyettesítheti a professzionális orvosi felszereléseket, az adatok csak felhasználói tájékoztató jellegűek.